



Produktkatalog

Komplettumpenschacht



Komplett montiert und einsatzbereit

Die Auswahl der richtigen Abwasserpumpe für ihre Applikation ist sehr individuell und abhängig von vielen Einflussfaktoren.

Unsere Komplettpumpenschächte bieten die Möglichkeit der Installation verschiedener Pumpen, um dem Kunden die freie Wahl zu lassen, welche Pumpe für den jeweiligen Einsatz die passende ist.

Unsere Komplettpumpenschächte sind ausgestattet mit der kompletten Druckleitung, einem Kupplungsfußkrümmer, Absperrventilen, Rückflussverhinderern und Führungsschienen zur Installation von einer oder zwei Abwassertauchpumpen.

Die Druckleitung sowie die Führungsschienen und Absperrventile sind aus Edelstahl hergestellt und bieten hohen Schutz gegen Korrosion.

Ausgestattet sind unsere Komplettpumpenschächte mit einem Zulauf DN 160 und einem Druckabgang DN 50 / 6/4" mit Außengewinde. Zusätzlich einer Öffnung DN50 für Kabelführung.

Zusätzlich lässt sich eine Steuereinheit für eine oder zwei Pumpen integrieren, welche eine digitale Messung den Wasserpegels vornimmt.



Unsere Abwasserschächte PE 800 / 1200

Unsere Abwasserschächte aus PE-Kunststoff sind immer öfter eine gute Alternative zu herkömmlichen Betonschächten, da sie vor Ort einfacher zu handhaben sind und der Einbau deutlich schneller geht.

Allgemeine Vorteile unserer Abwasserschächte aus PE-Kunststoff:

● Sehr leichtes Material:

- ✔ Polyetylen ist ein sehr leichtes und gleichzeitig robustes Material, welches den Einbau und die Manipulation mit unseren Abwasserschächten erleichtert.

● Haltbarkeit:

- ✔ Polyetylen ist beständig gegen Korrosion und zersetzt sich nicht, dies verlängert die Lebenszeit des Schachtes.

● Teleskopaufsatz:

- ✔ Unsere Pumpenschächte haben eine Standardhöhe von 2200 mm (PE 800) / 2840 (PE 800) 2500 mm (PE 1200) und sind mit einem Teleskopdeckel ausgestattet, der die Schachthöhe um bis zu 400 mm erhöht und somit dem Kunden die Möglichkeit zur Anpassung am Gelände gibt.

● Materialdichtigkeit:

- ✔ Unsere Schächte haben eine Wandstärke von 15 mm und sind somit gegen Grundwassereintritt und Abwasserleckage abgedichtet



Unsere Steuereinheiten L-AK-31 / L-AK-32

Von der präzisen Anzeige der Motorstromaufnahme bis hin zur Überwachung des Wasserstands in cm bieten unsere Steuergeräte kompletten Pumpenschutz und störungsfreien Betrieb.

Unsere Steuergeräte sind mit einem Wasserstandssensor ausgestattet und können je nach Ausführung des Steuergerätes eine, zwei oder drei Pumpen ansteuern.

Unsere Steuergeräte sind robust und von hoher Qualität.

Als Display dient ein LCD-Display, das ständig die aktuelle Eingangsspannung, die aktuelle Stromaufnahme, den Wasserstand in cm und eventuelle Fehlermeldungen anzeigt.

Das Steuergerät gibt auch Fehlerinformationen über akustische Signale.

Die Steuereinheit sollte an einem zugänglichen Ort installiert werden, z. B. an einer Fassade oder einem Zaun.

Die Installation kann im Schaltkasten erfolgen. Natürlich ist es auch möglich, das Steuergerät in einem Keller oder Hauswirtschaftsraum zu montieren.



Schutz und Funktionen

- Über- und Unterspannungsschutz
- Motorschutz
- Akustisches Signal bei Überlaufen oder Störungen
- Phasenausfallschutz
- Schutz vor falscher Phasenfolge
- Antizyklischer Schutz
- Korrosionsschutz bei längerer Inaktivität
- Möglichkeit des automatischen oder manuellen Betriebes
- Digitale Einstellung von Ein- und Ausschaltpegel und Überlaufpegel
- Das LCD-Display zeigt die letzten 5 Fehler und Informationen zum Pumpenbetrieb an

Zeichnung Komplettpumpenschacht. - (800/2633)

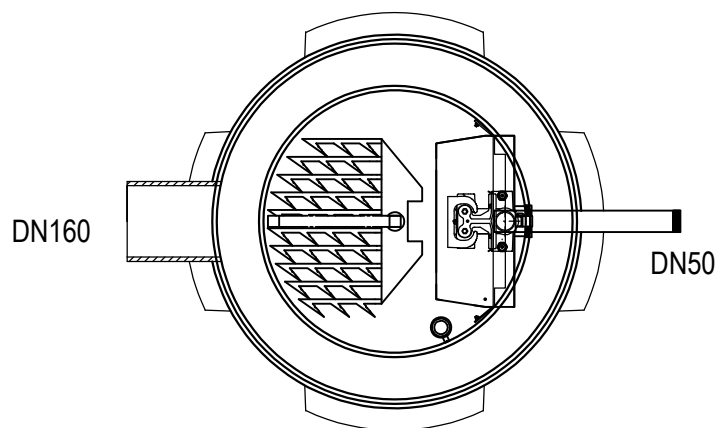
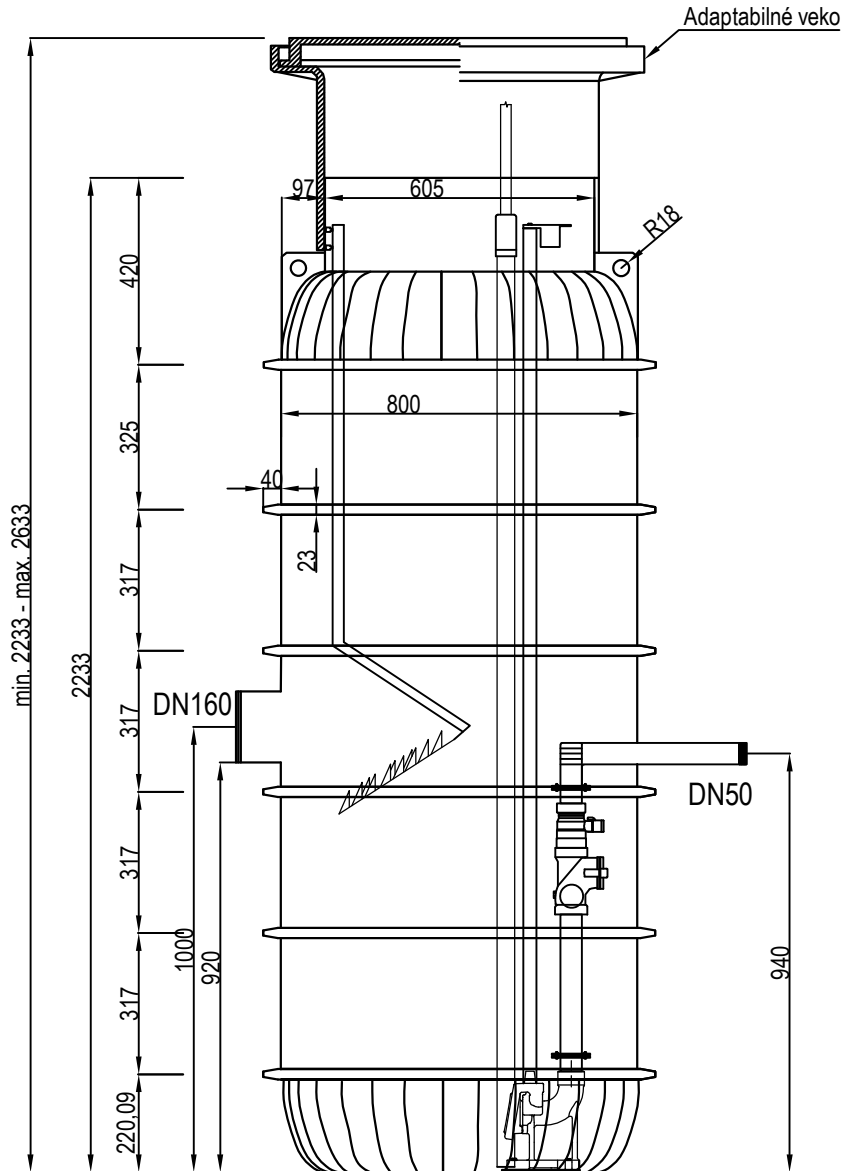

Zeichnung Komplettpumpenschacht (800/3200)

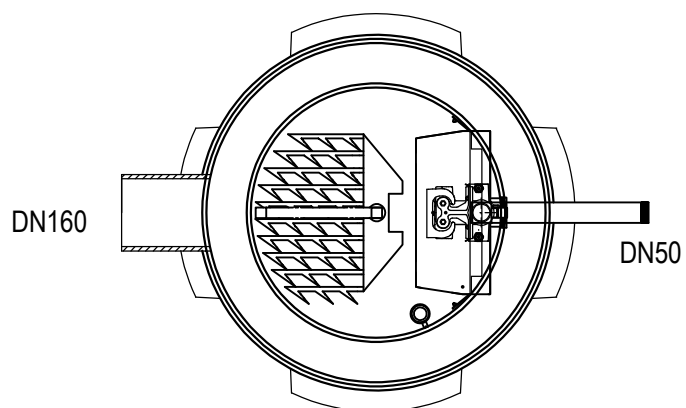
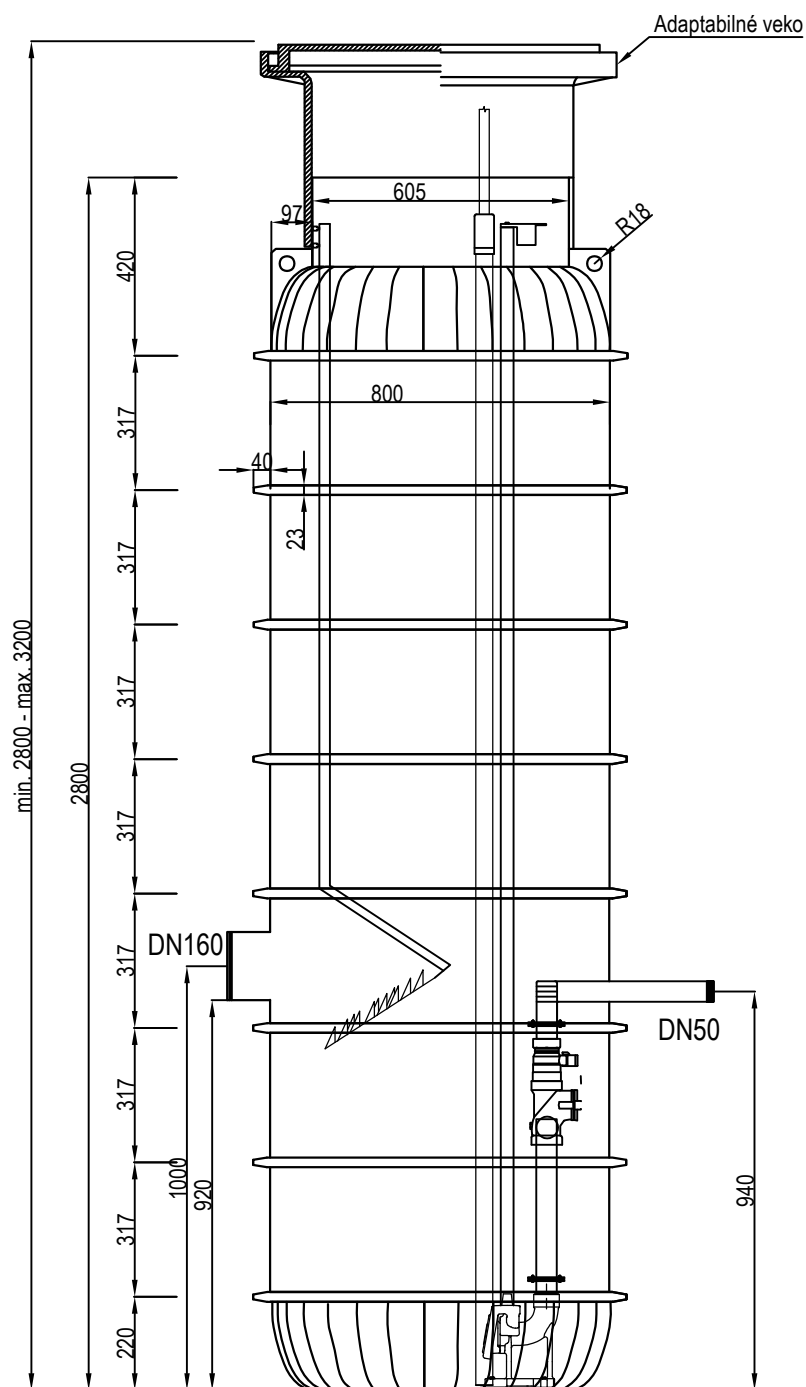

Zeichnung Komplettpumpenschacht (1200/2840)

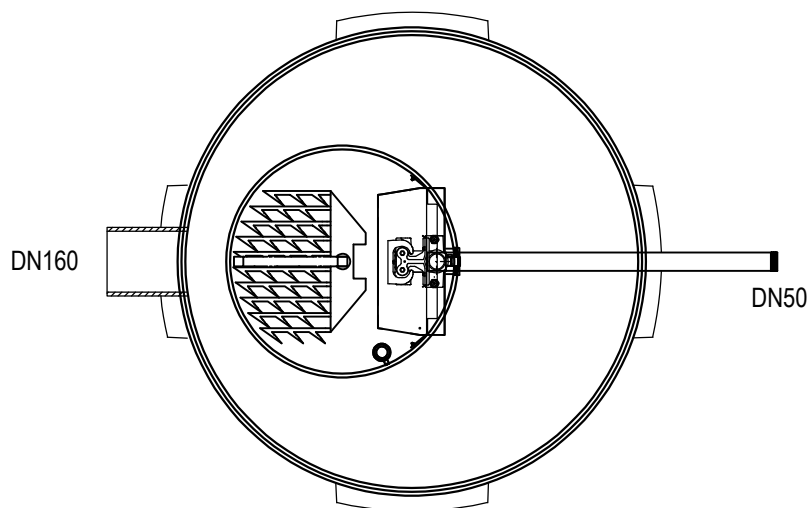
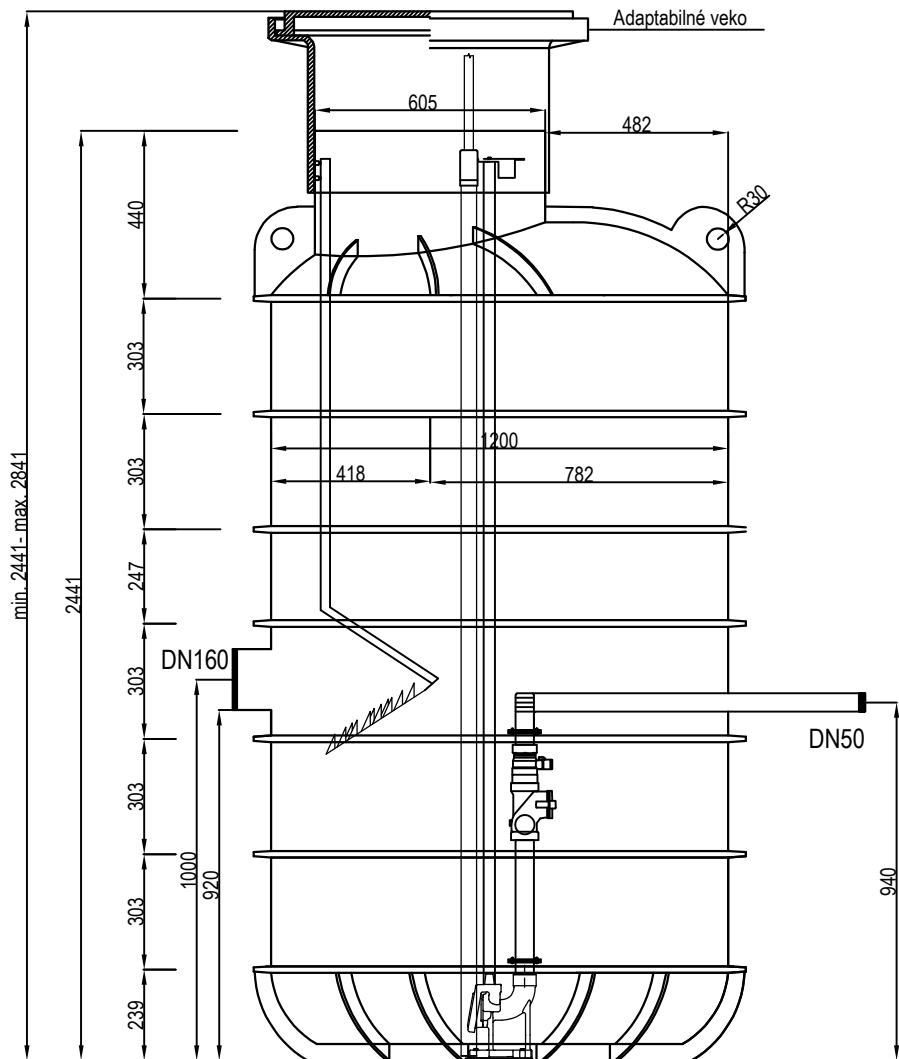

Zeichnung Komplettpumpenschacht - 2:(800/2633)

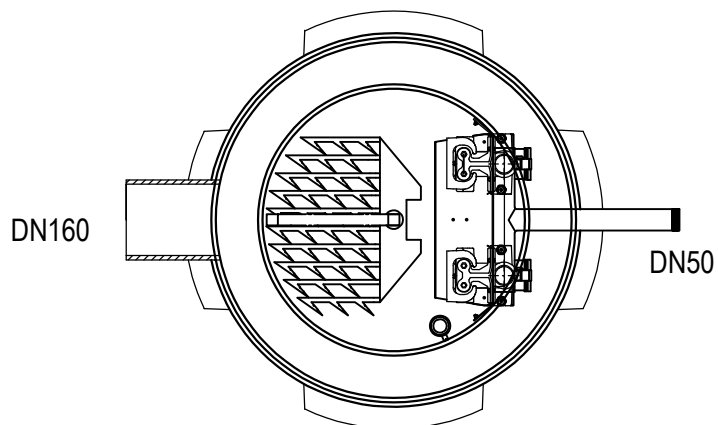
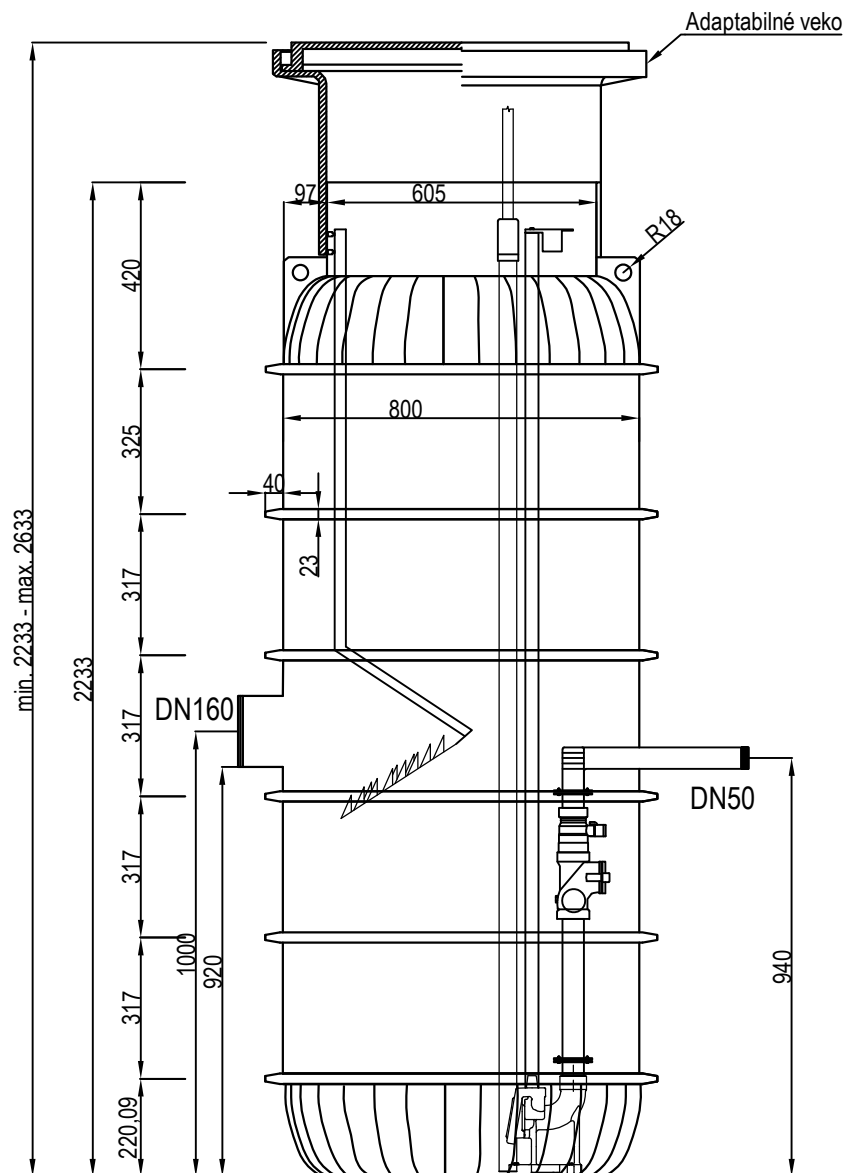

Zeichnung Komplettumpenschacht - 2:(800/3200)

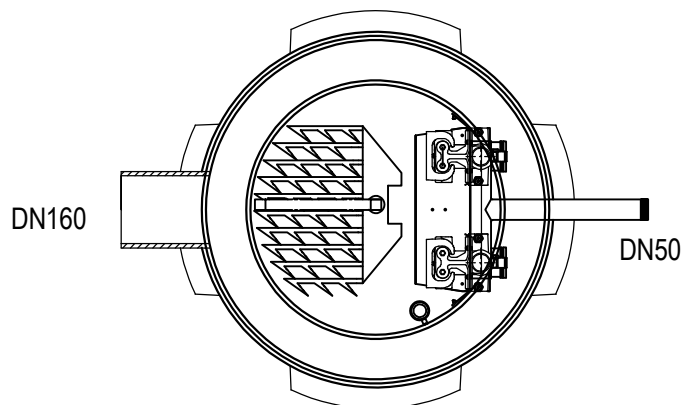
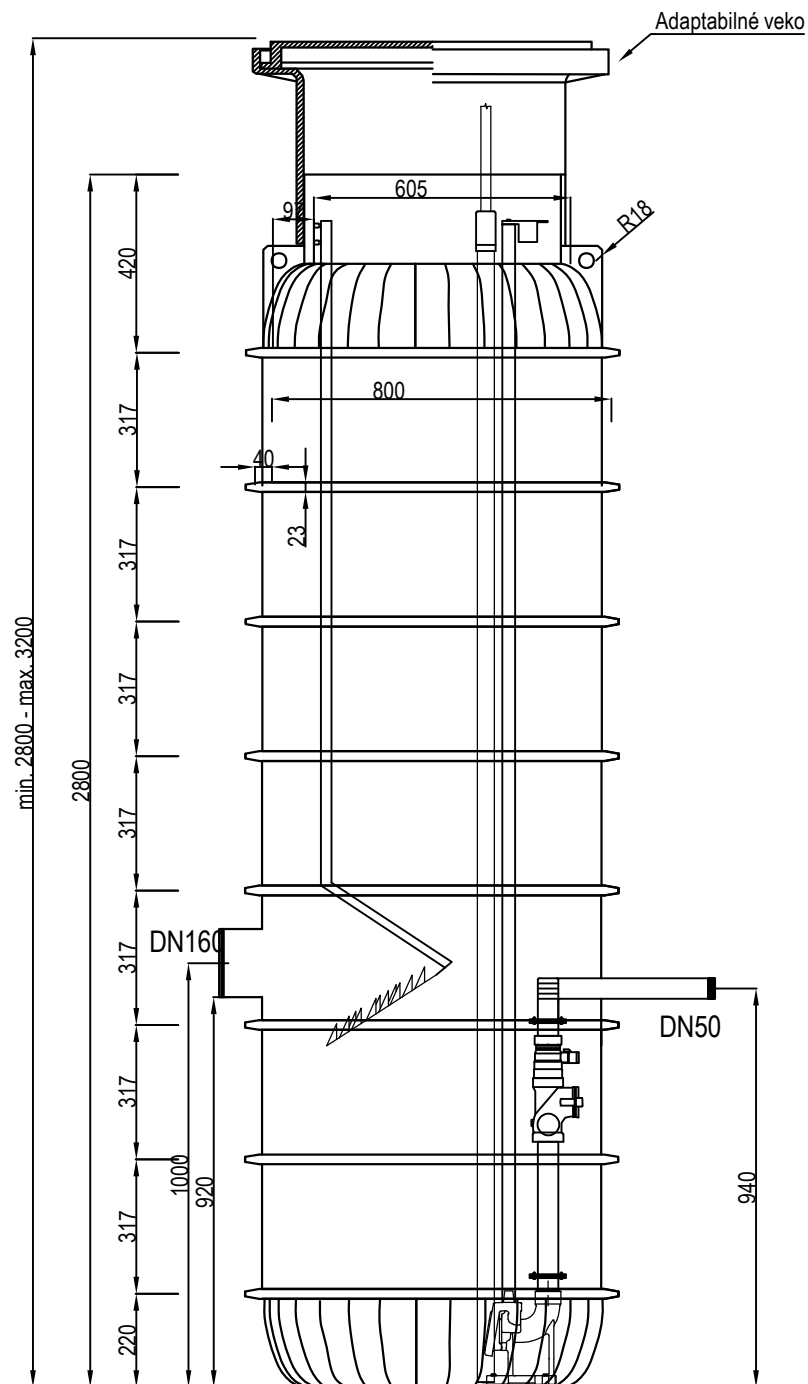

Zeichnung Komplettpumpenschacht - 2:(1200/2840)

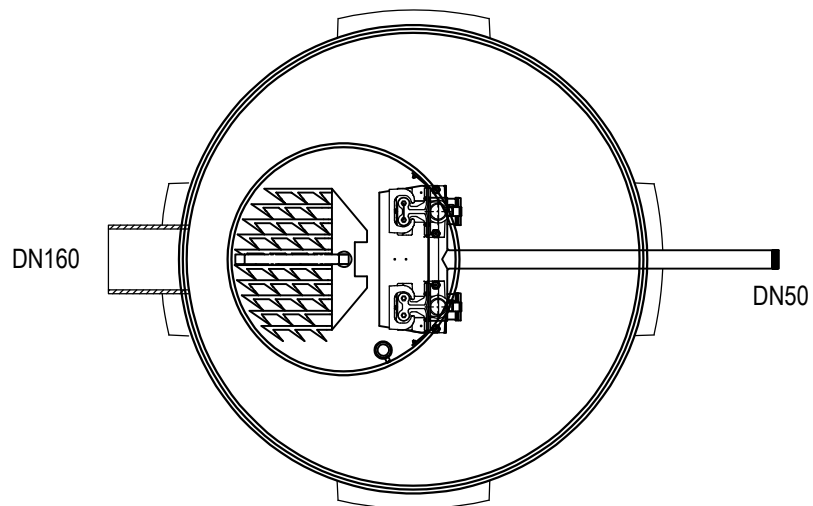
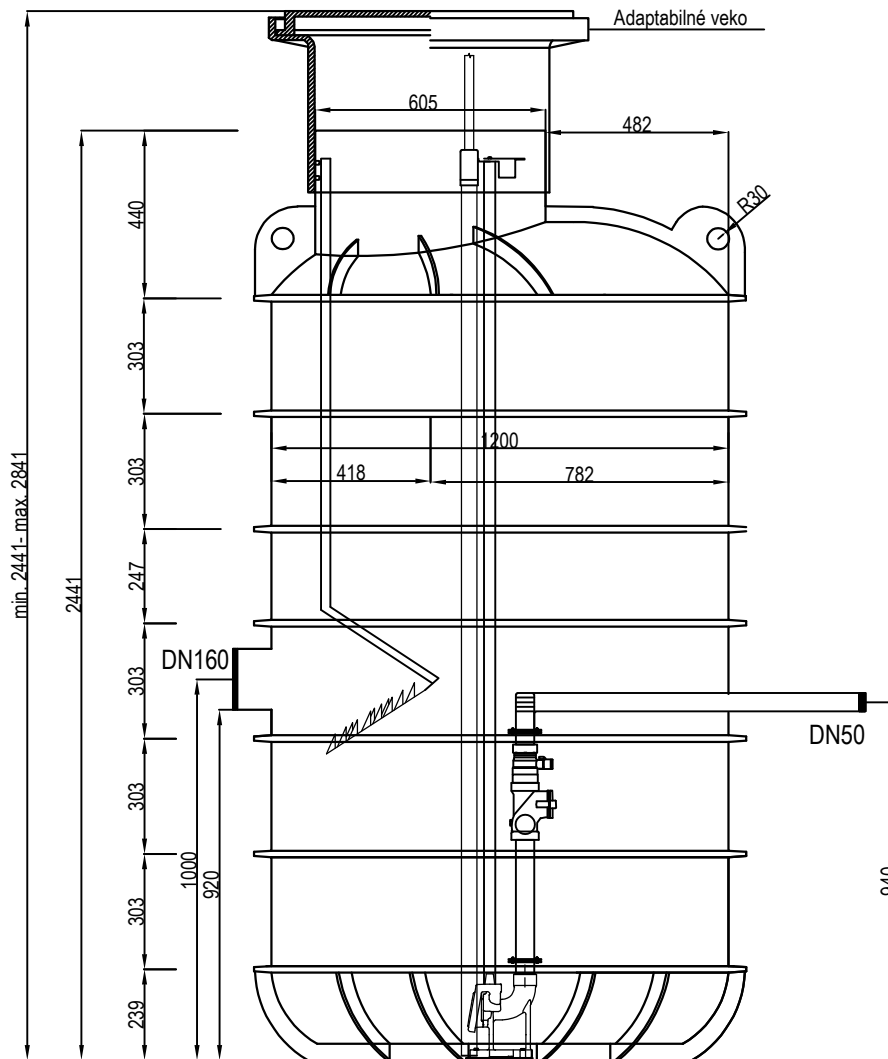



Ing. Daniel Bakalár - PumpS
Textilná 3/a
04012 Košice / Slovakia
+49 162 109 1086
+421 911 611294
verkauf@pumpengermany.de

